

Hoja de instalación del módulo NAC analógico FX-NAC

Operación

El módulo es un dispositivo analógico direccionable que se utiliza para conectar un circuito de salida supervisado a un elevador de señal. El cableado de salida se monitorea en busca de circuitos abiertos y cortocircuitos. Un cortocircuito provoca que el módulo inhiba la activación del circuito de señal audible/visual, por lo que el elevador no está conectado a la falla del cableado. Al recibir una orden del panel de control, el módulo conecta el circuito de salida a la entrada del elevador. El circuito de salida energiza un elevador para operar señales visuales y audibles polarizadas. El módulo se puede utilizar para la conexión de un circuito de dispositivo de notificación de salida (NAC) de Clase A o Clase B (con RFL).

La dirección del dispositivo se establece mediante los dos interruptores giratorios ubicados en la parte frontal del módulo. Se requiere una dirección de dispositivo.

El módulo está configurado para funcionar como un tipo de dispositivo Genesis acústico/visual/silencioso de fábrica. El módulo también se puede configurar para otros tipos de dispositivos mediante la programación del panel frontal o la utilidad de configuración. Consulte el manual de referencia técnica del panel de control para obtener una lista de tipos de dispositivos disponibles.

Genesis acústico/visual/silencioso: Se utiliza con las bocinas y luces estroboscópicas Genesis y de integridad mejorada. Los dispositivos Genesis y de integridad mejorada mantienen la sincronización según la homologación UL 1971. Para los dispositivos Genesis, esta configuración permite silenciar las bocinas conectadas mientras las luces estroboscópicas en el mismo circuito de dos cables continúan parpadeando hasta que se reinicia el panel.

Operación de LED

El módulo proporciona un LED bicolor que muestra su estado.

Normal: El LED verde se ilumina.

Activo: El LED rojo se ilumina.

Instalación

Instale y conecte este dispositivo según las normas, ordenanzas y regulaciones locales y nacionales aplicables.

ADVERTENCIAS

- Este módulo no funcionará sin energía eléctrica. Como los incendios suelen causar interrupción eléctrica, debe discutir con el especialista de protección contra incendios local otras maneras de proteger el sistema eléctrico.

Nota: El módulo es despachado desde la fábrica como una unidad ensamblada, no contiene piezas a las que el usuario pueda dar mantenimiento y no debe ser desensamblada.

Para instalar el módulo:

- Verifique que ningún área del cableado de campo tenga aberturas, corto circuitos y fallas de conexión a tierra.

- Realice todas las conexiones de cableado como se describe en "Cableado" y en la Figura 3.
- Ajuste la dirección del detector. Consulte el manual de referencia técnica correspondiente al panel para obtener una lista de direcciones válidas.

Utilice un destornillador para ajustar los dos interruptores giratorios en la parte delantera del detector. Ajuste el interruptor giratorio TENS (de 0 a 12) para el dígito de 10 y 100 y el interruptor giratorio ONES para el dígito de 0 a 9. Por ejemplo: Dirección 21 del dispositivo, ajuste el interruptor giratorio TENS en 2 y ajuste el interruptor giratorio ONES en 1 (consulte la Figura 1).

- Monte el módulo a la caja eléctrica usando los tornillos incluidos con la caja.
- Monte la placa de pared en el módulo utilizando el hardware que se muestra en la Figura 2.

Figura 1: Dirección del módulo

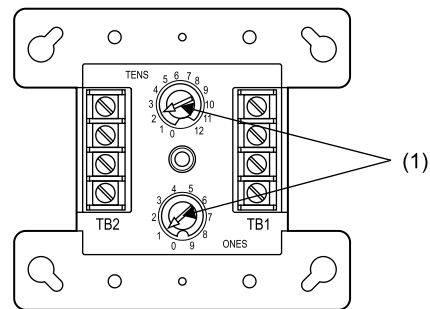

- (1) Inserte aquí el destornillador

Figura 2: Instalación del módulo

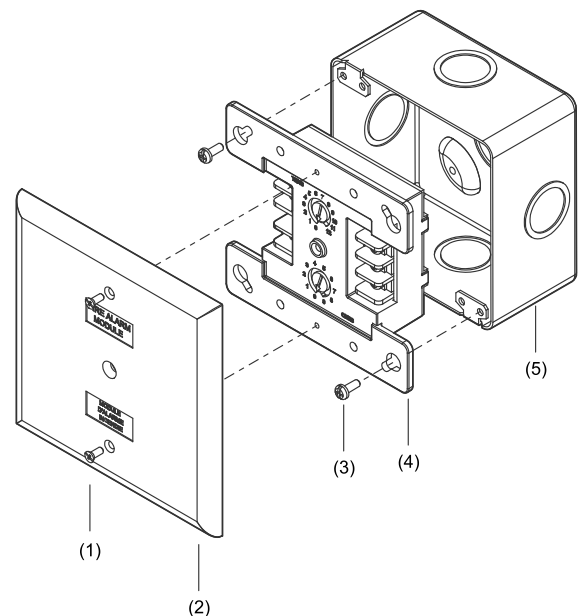

- | | |
|--|-------------------------------|
| (1) Tornillos de plastite de la placa de cubierta (2X) | (4) Módulo |
| (2) Placa de pared | (5) Caja eléctrica compatible |
| (3) Tornillo | |



Cableado

Cablee el dispositivo como se muestra en la Figura 3. Asegúrese de observar la polaridad de los cables.

- Consulte el manual de referencia técnica del panel de control para obtener especificaciones de cableado.

- Para tener una salida de Clase A del FX-NAC, las entradas del circuito de línea de señalización deben ser de Clase A/DCLA y el circuito de entrada de energía debe estar en el mismo gabinete o contenido dentro de la misma habitación con un conducto de no más de 20 pies.

Figura 3: Cableado del módulo

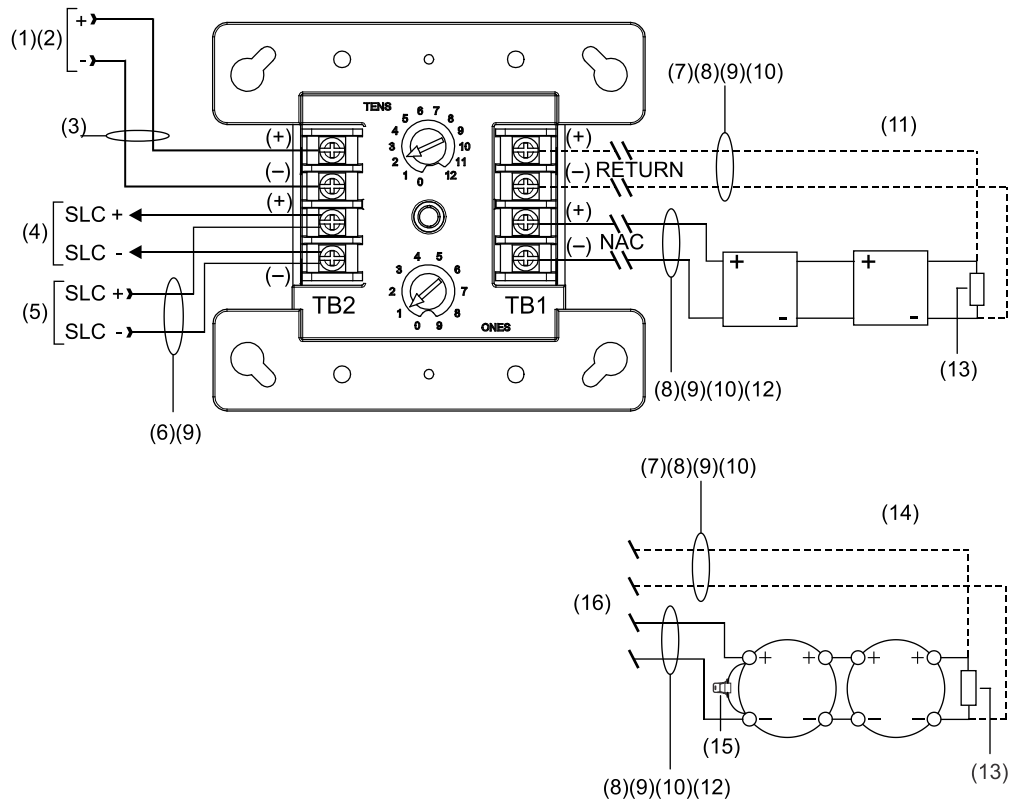

- (1) 24 VCC de una fuente de alimentación con homologación UL/ULC
- (2) Entrada de alimentación NAC
- (3) Umbral de problema supervisado de 16,5 v. Aproximadamente 20 segundos de retraso en la notificación de fallas
- (4) Hasta el dispositivo siguiente
- (5) Desde el dispositivo anterior
- (6) Clase A/DCLA o Clase B/DCLB – supervisadas
- (7) Clase A – supervisada
- (8) Resistencia máxima de 25 Ω por cable Capacitancia máxima del circuito de 0,1 μ F
- (9) Cable de 12 AWG (2,5 mm²) máximo; cable de 18 AWG (0,75 mm²) mínimo
- (10) La polaridad se muestra en condición activa. La polaridad se revierte en condición de supervisión
- (11) Circuito de luz estroboscópica/bocina temporal sincronizado típico cuando se configura como módulo de salida de señal de sincronización automática de Clase A/B mediante programación
- (12) Clase B – supervisada
- (13) RFL de 47 k Ω utilizado solo para la clase B
- (14) Circuito típico de la campana
- (15) Protección transitoria (consulte "Precaución de protección transitoria" en la página 3)
- (16) Circuito cableado igual que el diagrama anterior

Precaución de protección transitoria

El módulo requiere protección transitoria para instalaciones que conectan campanas o bocinas electromecánicas a circuitos de salida. Los circuitos del módulo requieren un protector transitorio bipolar (P/N 235196P) para protección contra subidas transitorias causadas por la carga inductiva de campanas o bocinas.

Conecte el conjunto del protector transitorio bipolar a través de los terminales de la campana o bocina eléctricamente más cercanos al módulo. El protector transitorio bipolar no es sensible a la polaridad.

Instale las campanas y las bocinas al menos a 1,83 m (6 pies) del módulo.

Especificaciones

Voltaje de línea de comunicación	Máximo de 20,6 V pico a pico
Corriente en espera	280 μ A
Corriente activada	100 μ A
Impedancia de falla de conexión a tierra	10 k Ω
Entorno de funcionamiento	
Temperatura	0 a 49°C (32 a 120°F)
Humedad relativa	0 a 93% sin condensación a 32°C (90°F)
Valores nominales de salida	
Corriente del circuito	24 VCC a 2 A máx.
valor de resistencia RFL	47 k Ω homologado en UL
Rango de temperatura de almacenamiento	-20 a 60°C (-4 a 140°F)
Cajas de conexiones eléctricas compatibles	2 cajas de salida cuadradas de 4 pulg. norteamericanas x 64 mm (2-1/2 pulg.) de profundidad Caja estándar cuadrada de 4 pulg., 38 mm (1-1/2 pulg.) de profundidad
Tamaño del cable	Cable de 12, 14, 16 o 18 AWG (2,5, 1,5, 1,0 o 0,75 mm ²) (Se prefieren los tamaños 16 y 18 AWG)

Información de contacto

Para obtener información de contacto, visite www.kidde-esfire.com.